

Instrucciones de montaje y funcionamiento

Interfono

DoorLine Slim

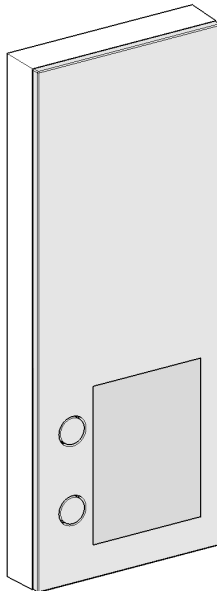

Telegärtner
Elektronik GmbH

1 Prólogo

Le felicitamos por la compra del DoorLine Slim de Telegärtner.

Lea atentamente las presentes instrucciones de uso. Contienen información importante para su seguridad, así como valiosos consejos y posibilidades adicionales de aplicación del aparato. Las instrucciones de uso y cuidado están pensadas para garantizar que disfrute de su aparato durante muchos años. Conserve todos los documentos también para futuros propietarios.

El contenido de las presentes instrucciones de uso se ha elaborado con sumo cuidado. No obstante, a pesar de todos los controles, no pueden descartarse imprecisiones técnicas y errores tipográficos. Todos los errores constatados se corregirán en las próximas ediciones. Agradecemos cualquier información sobre errores en esta documentación.

El término "aparato" o "interfono" se utiliza también para el DoorLine Slim en las presentes instrucciones de uso.

El término "sistema PBX" se emplea también para el sistema de telecomunicaciones en estas instrucciones de uso.

1.1 Derechos de autor

Copyright 2021 Telegärtner Electronics GmbH
Hofäckerstrasse 18
74564 Crailsheim

Nos reservamos todos los derechos sobre esta documentación; esto se aplica, en particular, en caso de registro de patentes o modelos de utilidad. Ni la totalidad de la documentación ni ninguna de sus partes puede ser modificada, manualmente o de otra forma, ni traducida a ningún idioma o lenguaje informático de ningún tipo por ningún medio sin nuestra autorización expresa por escrito. Esto es aplicable a los medios electrónicos, mecánicos, ópticos, químicos y de cualquier otro tipo. Los nombres de productos y empresas utilizados en la presente documentación están sujetos a los derechos de las respectivas empresas.



Índice de contenidos

1	Prólogo	2
1.1	Derechos de autor	2
2	Indicaciones de seguridad	6
3	Información y descripción del producto	7
3.1	Variantes de modelos	8
3.2	Placa de características	8
3.3	Uso previsto.....	9
3.3.1	Indicaciones sobre el uso de un abrepuertas electrónico.....	9
3.4	Requisitos técnicos.....	10
3.5	Datos técnicos.....	10
3.6	Accesorios	11
4	Montaje y conexión	12
4.1	Para su seguridad	12
4.2	Volumen de suministro	12
4.3	Antes del montaje.....	13
4.4	Lugar de montaje.....	13
4.5	Montar la unidad.....	13
4.5.1	Montar la placa de montaje en la pared	14
4.5.2	Montar el aparato en la placa de montaje.....	15
4.6	Conectar el aparato	16
4.6.1	Notas importantes.....	16
4.6.2	Cableado	16
4.6.3	Asignación de bornes	18
4.6.4	Esquema eléctrico	19
4.6.5	Ejemplo de conexión para un abrepuertas y un timbre de puerta..	20
4.6.6	Comprobar la conexión	21
4.7	Rotular los botones de timbre	22
5	Configuración	24
5.1	Ajustes de fábrica	24
5.2	Restaurar la configuración de fábrica.....	24
5.3	Tonos de confirmación.....	25
5.4	Guardar y salir de la configuración.....	25
5.5	Notas para introducir los números de llamada	25
5.6	Acceso a la configuración	26
5.7	Ajuste automático al sistema PBX.....	27

5.8	Ajustar la sensibilidad y el volumen del micrófono	28
5.9	Cambiar el código PIN	28
5.10	Números de llamada para botones de timbre	29
5.10.1	Establecer números de llamada para los botones de timbre	29
5.10.2	Borrar números de teléfono	30
5.11	Habilitar la función de abrepuertas	31
5.12	Establecer el tiempo del abrepuertas	32
5.13	Establecer la duración de la conversación	34
5.14	Establecer la duración de la llamada a la extensión	35
5.15	Establecer el tipo de aceptación de conversación	36
5.15.1	Aceptación de conversación por marcación posterior de teclas ...	36
5.15.2	Aceptación de conversación en modo directo	36
5.16	Preparar el desvío de llamadas	37
5.16.1	Establecer los números de llamada para el desvío de llamadas	37
5.16.2	Borrar números de llamada para el desvío de llamadas	38
5.17	Configurar los contactos de relé	39
5.17.1	Configuración del contacto de relé 1	39
5.17.2	Configuración del contacto de relé 2	40
6	Configuración de la caja de distribución	41
6.1	Registrar la caja de distribución	41
6.2	Establecer el código PIN de la caja de distribución	42
6.3	Asignar una conexión de sistema telefónico a un botón de timbre	43
6.4	Configurar los contactos de relé de la caja de distribución	44
6.4.1	Configurar el contacto de relé 1 de la caja de distribución	44
6.4.2	Configurar el contacto de relé 2 de la caja de distribución	46
6.4.3	Configurar el contacto de relé 3 de la caja de distribución	47
7	Visión general de la tabla de programación	48
8	Uso en la vida cotidiana	51
8.1	Contestar una llamada de puerta	51
8.2	Abrir una puerta	53
8.3	Llamar al interfono	54
8.4	Activar/desactivar el desvío de llamadas	55
8.5	Comandos directos durante una comunicación de voz	57
9	Averías y solución de problemas	58



10 Mantenimiento, cuidado y eliminación	59
10.1 Limpieza	59
10.2 Almacenamiento	59
10.3 Desmontaje.....	59
10.4 Eliminación.....	60
10.4.1 Eliminar el material de embalaje	60
10.4.2 Eliminar el aparato antiguo	60

2 Indicaciones de seguridad

Antes de instalar o utilizar el producto, asegúrese de observar las instrucciones del presente manual.

¡Si no sigue estas instrucciones, la empresa Telegärtner Elektronik GmbH no se responsabiliza de los daños que se produzcan por el incumplimiento negligente o intencionado de las instrucciones de este manual!

- Mantenga las piezas pequeñas y el embalaje fuera del alcance de los niños. Existe riesgo de asfixia.
- Conecte al producto únicamente aparatos que suministren tensión SELV (Safety Extra Low Voltage, circuito de seguridad de muy baja tensión).
- Conecte al sistema telefónico únicamente terminales con certificación CE.
- No conecte ningún aparato que tenga compensación de potencial de tierra en las líneas. No conecte las líneas a/b a una compensación de potencial de tierra, ya que de lo contrario el aparato podría resultar dañado.
- No utilice un aparato dañado. Encargue inmediatamente la reparación de un aparato dañado.
- Durante las tormentas eléctricas, las líneas no deben instalarse ni conectarse. La clavija de conexión tampoco debe enchufarse o desenchufarse durante las tormentas eléctricas.
- No abra la carcasa bajo ningún concepto. La apertura no autorizada, las reparaciones indebidas o las modificaciones pueden suponer un peligro para los usuarios. Además, el derecho de garantía pierde su validez.
- Proteja el producto del polvo, los líquidos agresivos y los vapores.
- No utilice el producto en espacios húmedos o en zonas con riesgo de explosión.
- No monte su producto cerca de fuentes de calor o en las inmediaciones de otros aparatos eléctricos.
- Evite que entre líquido en el interior del producto. El resultado puede ser una descarga eléctrica o un cortocircuito.
- ¡Tienda las líneas y los cables de conexión a prueba de accidentes!

3 Información y descripción del producto

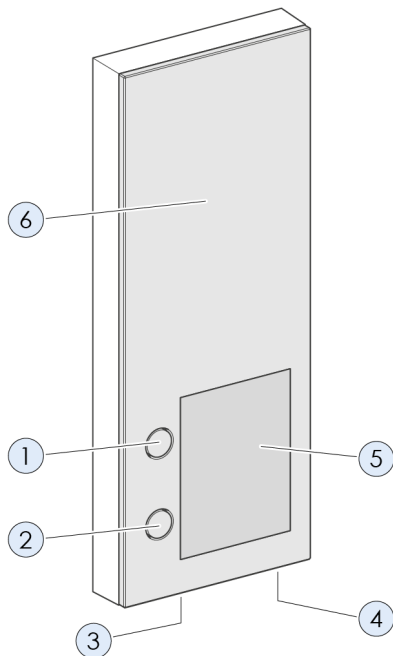

Pos.	Descripción
1	Botón de timbre 1 (capacitivo)
2	Botón de timbre 2 (capacitivo)
3	Sensor de luminosidad
4	Micrófono
5	Campo de rotulación
6	Altavoz (no visible)

3.1 Variantes de modelos

DoorLine Slim

Superficie	Vidrio	
Color/número de artículo	blanco	150700
	negro	150710

3.2 Placa de características

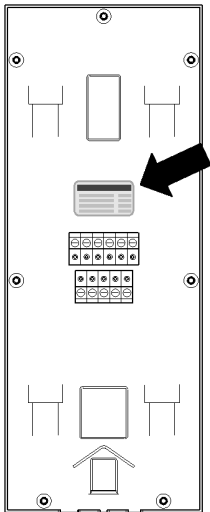

En la placa de características figura el número de serie, la identificación del producto y la información sobre el tipo de aparato.

3.3 Uso previsto

El DoorLine está diseñado para conectarse a sistemas telefónicos analógicos.

Se puede utilizar

- como interfono
- para la apertura por control remoto de puertas o portones
- para desviar la llamada de la puerta a teléfonos
- para la conexión con otros controles

El DoorLine ha sido desarrollado tanto para un uso privado como comercial.

3.3.1 Indicaciones sobre el uso de un abrepuertas electrónico

Existe un mayor riesgo de robo si se conecta un abrepuertas, ya que los contactos del relé son accesibles después de desmontar el DoorLine.

Es más seguro configurar un abrepuertas mediante una caja de distribución (accesorio), ya que ésta se encuentra dentro de la casa y los contactos del relé no pueden ser manipulados desde el exterior.

Un abrepuertas eléctrico no sustituye el cierre de la puerta mediante un cerrojo, sino que es simplemente un dispositivo adicional.

Está pensado principalmente para el uso diurno, mientras que por la noche o en caso de ausencia la puerta en cuestión debe bloquearse con el cerrojo.

¡Una puerta que solo se mantiene cerrada con el resbalón del abrepuertas no se considera cerrada según la ley de seguros!

3.4 Requisitos técnicos

- El aparato está diseñado para conectarse a una conexión telefónica analógica (puerto a/b) de un sistema PBX.
- Las dos salidas de conmutación del aparato conmutan sin potencial. Esto significa que cuando se controla un abrepuertas o un dispositivo similar, puede seguir siendo necesario un transformador de timbre (véase el capítulo Conectar el aparato [► 16]).
- Para la instalación en su sistema PBX no vienen incluidos en el volumen de suministro los conectores de teléfono necesarios para el funcionamiento (por ejemplo, TAE o RJ11) ni los cables ni las líneas.
- Su sistema PBX y sus terminales (teléfonos) deben ser compatibles con la marcación por tonos.

3.5 Datos técnicos

Datos técnicos de telecomunicaciones	Tensión de alimentación	24 - 64 V DC
	Corriente de alimentación	20 - 50 mA
	Identificación de llamadas	42 - 75V 20 - 50Hz
Botones de timbre	Cantidad	2
Números de llamada	Cantidad	2 números de llamada con 20 dígitos por botón
Salidas de conmutación	Salida de conmutación 1	sin potencial, 24 V AC / DC 1 A
	Salida de conmutación 2	sin potencial, 24 V AC / DC 1 A
Datos generales	Alimentación de tensión	12V / 12W, regulado
	Longitud del cable de la alimentación de tensión	máx. 10 m
	Consumo de energía	Modo de reposo 1 W Estado de llamada máx. 5 W
	Clase de protección	IP54 (en condiciones de instalación)
	Temperatura de funcionamiento	De -20 °C a +60 °C
	Peso	450 gramos

Dimensiones	Placa de montaje	176x79 mm
	Aparato	220x85x21 mm

3.6 Accesorios

- Fuente de alimentación enchufable, número de artículo 114737 (Para la alimentación de tensión del DoorLine Slim.)
- Fuente de alimentación enchufable SNG DL, número de artículo 105248 (Para su uso como transformador de timbre, fuente de alimentación para un abrepuestas, etc.). No utilizar para la alimentación de tensión del DoorLine Slim.)
- Fuente de alimentación para montaje en carril (carril-DIN) HDR-15-12, número de artículo 116715 (Para la alimentación de tensión del DoorLine Slim).
- Caja de distribución SB-442 (Para ampliar DoorLine Slim para una casa con varios pisos o para un sistema domótico)
 - Montaje en superficie o en regleta de montaje (carril DIN)
 - 4 Sistemas PBX conectables
 - 3 contactos de relé configurables

4 Montaje y conexión

4.1 Para su seguridad

El montaje debe ser realizado exclusivamente por personal cualificado con los conocimientos y la experiencia adecuados. Estas personas deben ser capaces de reconocer los peligros y evitar los posibles riesgos.

Deben respetarse las normas legales aplicables en el lugar de instalación.

No apretar los cables de conexión durante la instalación.

Observe también las indicaciones de seguridad que figuran al principio de las instrucciones de uso.

Precaución: El panel frontal del aparato es de vidrio. Puede dañarse y provocar lesiones. Proteja las superficies de vidrio de los daños.

4.2 Volumen de suministro

El volumen de suministro de la unidad incluye:

- Aparato
- Instrucciones de montaje y funcionamiento
- Placa de montaje
- Brida de sellado
- Bolsa con material de fijación y llave Allen
- Adaptador TAE
- Cable RJ11 a extremos abiertos
- 2 terminales de conexión
- Fuente de alimentación enchufable

4.3 Antes del montaje

Compruebe que todas las piezas están completas y que no han sufrido daños durante el transporte antes del montaje.

Le recomendamos que primero conecte el DoorLine en las inmediaciones de su sistema PBX, lo pruebe y realice la configuración básica.

De este modo, podrá realizar rápidamente y sin esfuerzo el cableado y la configuración de los botones de timbre.

Una vez que el DoorLine en esta configuración de prueba funcione perfectamente con su sistema PBX y teléfonos, puede montar el DoorLine en su lugar de utilización previsto.

4.4 Lugar de montaje

- El aparato está previsto para su montaje en el exterior y está protegido contra las salpicaduras de agua (protección contra la humedad según IP 54).
- Debe mantenerse una distancia mínima de al menos 10 cm desde el micrófono hasta la superficie de la pared más cercana.
- La temperatura ambiente debe hallarse entre -20 °C y +60 °C.
- No está permitido tender líneas de suministro, cables o similares en la zona del lugar de montaje.

4.5 Montar la unidad

El aparato se monta completamente en superficie con la placa de montaje y el material de fijación incluidos.

La parte superior y los laterales del aparato pueden estanqueizarse con selladores como la silicona o el acrílico.

Atención: Un estanqueizado incorrecto puede propiciar la formación de humedad. Esto puede causar daños en el aparato. No selle la parte inferior del aparato.

4.5.1 Montar la placa de montaje en la pared

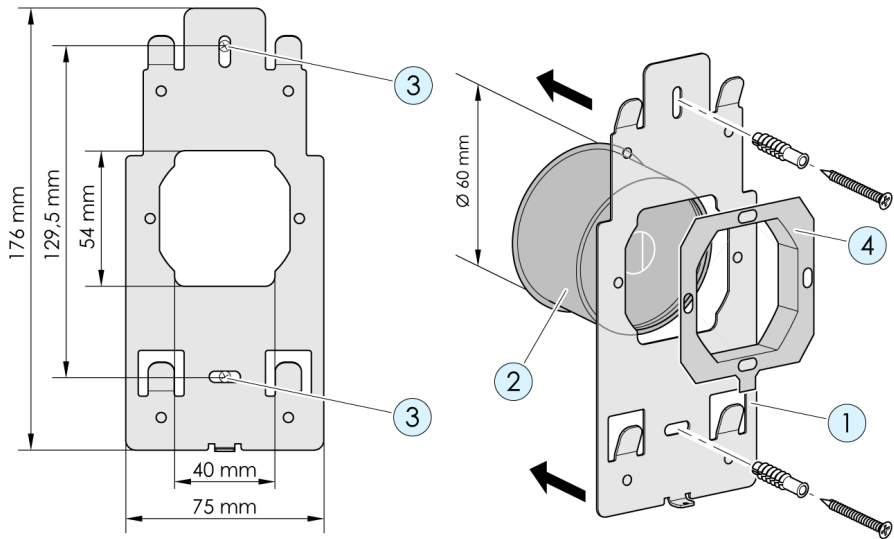

1. Coloque la placa de montaje **(1)** en una caja empotrada estándar **(2)** o en un espacio libre adecuado en la mampostería. La abertura de la placa de montaje debe encajar perfectamente en la caja empotrada.
2. Asegúrese de que no hay líneas de suministro, cables o similares en la zona de los agujeros taladrados **(3)**.
3. Fije la placa de montaje a la pared utilizando los dos agujeros taladrados **(3)** con tornillos y tacos.
4. Presione la brida de sellado **(4)** en la abertura de la placa de montaje **(1)**.

4.5.2 Montar el aparato en la placa de montaje

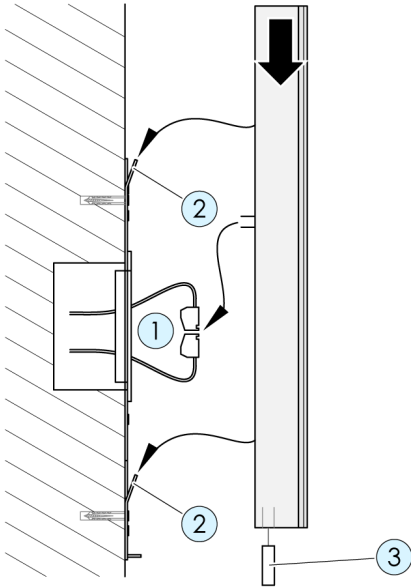

1. Conecte los bornes (1) (véase el capítulo Conectar el aparato [▶ 16]).
2. Vuelva a colocar los bornes (1) en el equipo.
3. Coloque el aparato en la placa de montaje desde arriba en ángulo hasta que los cuatro salientes metálicos (2) encajen en los cuatro agujeros de fijación de la unidad.
4. Fije el aparato a la placa de montaje con el tornillo prisionero de hexágono interior (3).

Atención: Apriete el tornillo solo ligeramente, de lo contrario la rosca podría dañarse.

4.6 Conectar el aparato

4.6.1 Notas importantes

- Antes de conectar el aparato al sistema PBX, desconecte la alimentación de todos los componentes necesarios (sistema PBX, aparato, transformador de timbre).
- Para el cableado, preste atención a la polaridad (tensión de 12V DC) de los dos conductores en los bornes.
- No enchufe la fuente de alimentación en una toma de corriente hasta que todos los cables estén firmemente conectados y no haya peligro de cortocircuitar los pares de cables.
- No se debe utilizar un transformador de timbre (por ejemplo, 12 V AC) como fuente de alimentación del aparato. ¡Esto puede conllevar daños irreparables en el aparato!
- Los dos contactos de relé integrados conmutan sin potencial, es decir, se necesita un transformador de timbre adicional para controlar un abrepuertas. A continuación, conmute la tensión del transformador de timbre al abrepuertas por medio de la correspondiente salida de conmutación (véase el capítulo Ejemplo de conexión para un abrepuertas y un timbre de puerta [► 20]).
- Ambos relés de conmutación pueden ser sometidos a una carga de hasta un máximo de 24 V AC / DC 1 A. Antes de poner en funcionamiento el aparato, asegúrese de que estos valores no son superados por su abrepuertas, timbre u otros dispositivos que vayan a ser conmutados. Tenga en cuenta las instrucciones de uso de los respectivos productos.

4.6.2 Cableado

Para el cableado de instalación del aparato, utilice cables de telecomunicaciones disponibles en el mercado.

Tenga en cuenta que, para cumplir con las normas generales de seguridad y evitar las interferencias, las líneas de baja corriente y de teléfono deben tenerse separadas de las de alta tensión.

Mantenga una distancia mínima de 10 cm entre ambos tipos de cables. Si alguna de las líneas conectadas discurre por el exterior, deberá disponer una protección adecuada contra los rayos.

Tipos de cables aplicables

- Cable interior de telecomunicaciones
 - J-Y(ST)-Y 2 x 2 x 0,6
 - J-Y(ST)-Y 2 x 2 x 0,8
 - J-Y(ST)-Y 4 x 2 x 0,6
 - J-Y(ST)-Y 4 x 2 x 0,8
- Línea con envoltura para timbre
 - YR 4 x 0,8
- Cable de telecomunicaciones
 - A-2Y(L)2Y 4 x 2 x 0,8

Longitudes máximas de cable para la conexión al sistema PBX y al abrepuestas

Diámetro del conductor		0,8 mm	0,6 mm
Rangos para el funcionamiento de la voz y la señalización		320 m	140 m
Rangos para el funcionamiento del abrepuestas desde un transformador de timbre externo al abrepuestas (consumo máximo de corriente 1A de tensión alterna)	12 V 16 V 20 V 24 V	38 m 76 m 115 m 177 m	17 m 34 m 51 m 78 m

Tipos de conexión

En la conexión analógica del sistema PBX son habituales tres tipos de conexión en Alemania:

- Bornes
- RJ 11
- Conector TAE

En los modernos sistemas PBX como el AVM Fritz!Box o el Telekom Speedport, se deben utilizar los dos conductores interiores de la conexión RJ 11.

En los sistemas PBX más antiguos (antes de 2005), también se utilizan los dos conductores exteriores.

El DoorLine se suministra con un cable de conexión adecuado para su sistema PBX /router. Conecte el cable a su sistema telefónico mediante el conector RJ11 o utilice el adaptador adjunto de TAE a RJ11. La configuración necesaria depende de su sistema PBX /router. El cable de conexión tiene dos extremos de conductor abiertos. Conecte estos extremos de conductor abiertos utilizando los bornes de conexión adjuntos con la instalación de su casa al interfono (línea a/b).

4.6.3 Asignación de bornes

Hay dos conectores de tornillo/borne en la parte posterior del aparato. Se pueden extraer para conectar cómodamente los cables.

La rotulación viene indicada en la parte posterior de la carcasa.

Vista desde atrás

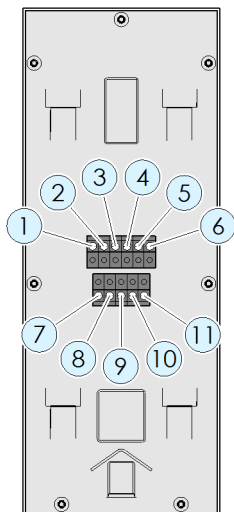

Vista de los bornes

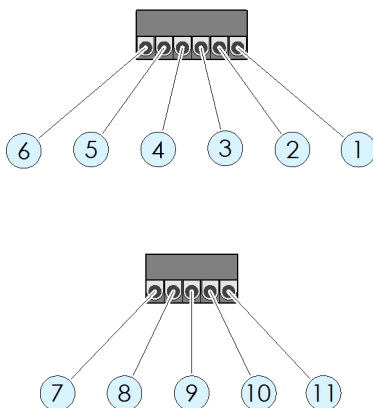

1 Tensión de alimentación +12 V

2 Tensión de alimentación GND

3 Contacto de relé 2 libre de potencial

4 Contacto de relé 2 libre de potencial

5 Contacto de relé 1 libre de potencial

6 Contacto de relé 1 libre de potencial

7 Caja de ampliación Datos

8 Caja de ampliación -

9 Caja de ampliación +

10 Línea telefónica La (independientemente de la polaridad)

11 Línea telefónica Lb (independientemente de la polaridad)

4.6.4 Esquema eléctrico

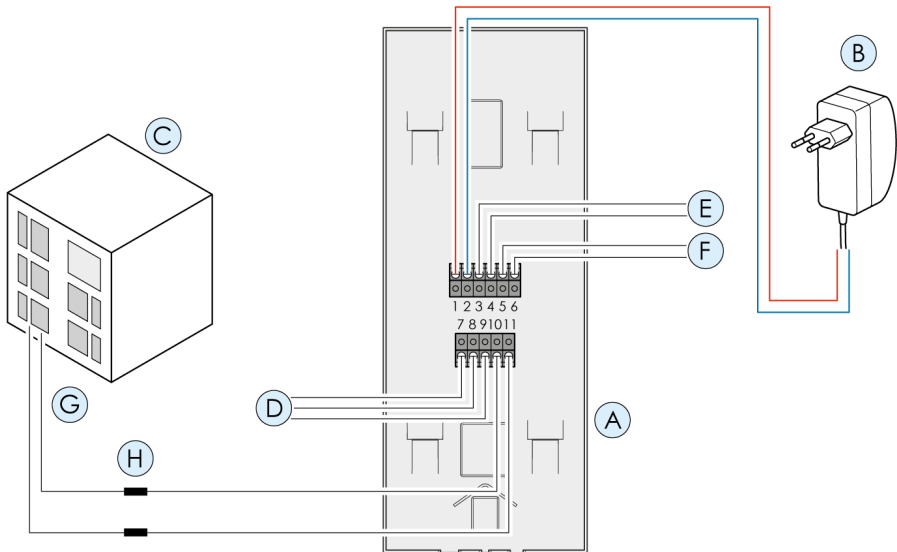

Pos.	Descripción
A	Interfono (parte trasera)
B	Fuente de alimentación enchufable
C	Sistema telefónico
D	Caja de ampliación
E	Contacto de relé 2
F	Contacto de relé 1
G	Cable RJ11 a extremos abiertos (incluido en el volumen de suministro) Si es necesario, utilice el adaptador TAE adjunto.
H	Terminales de conexión como transición a su instalación doméstica (incluido en el volumen de suministro).

4.6.5 Ejemplo de conexión para un abrepuertas y un timbre de puerta

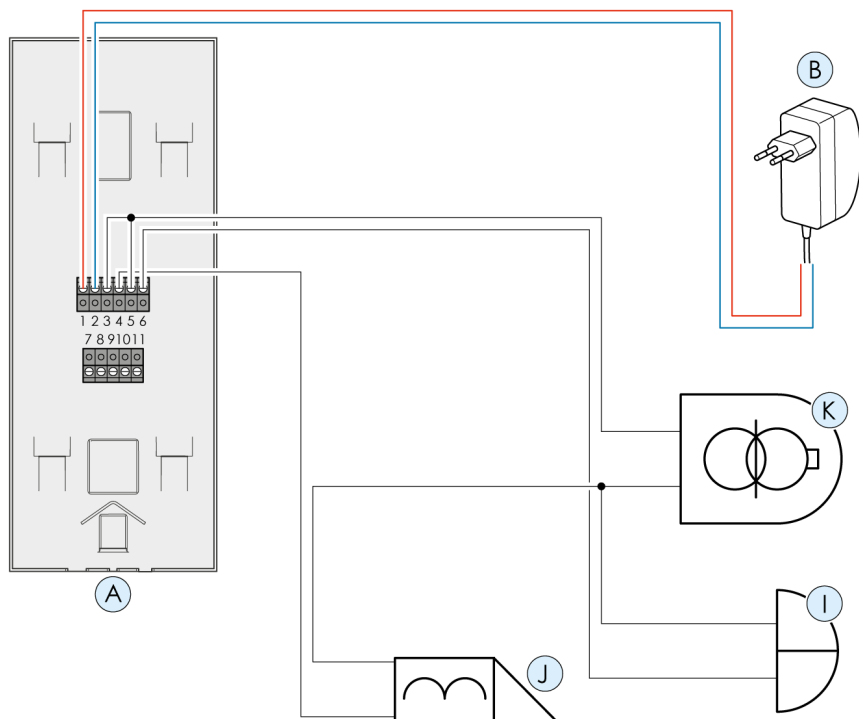

Pos.	Descripción
A	Interfono (parte trasera)
B	Fuente de alimentación enchufable
I	Timbre de puerta a contacto de relé 1
J	Abrepuertas a contacto de relé 2
K	Transformador de timbre

4.6.6 Comprobar la conexión

Así se comprueba si el montaje se ha realizado con éxito:

1. Aplique la tensión de red.
 - ⇒ El interfono se reinicia. Si el entorno está oscuro, la iluminación del interfono se enciende.
2. Llame al interfono desde un teléfono conectado a su instalación telefónica (véase también Llamar al interfono [► 54]).
 - ⇒ Suena un doble tono en el teléfono. A continuación, se establece la comunicación de voz entre el teléfono y el interfono.

Si el aparato no responde, desconéctelo inmediatamente de la red eléctrica. A continuación, compruebe si la conexión de los bornes 1 y 2 a la fuente de alimentación enchufable presenta un error de cableado (por ejemplo, inversión de la polaridad del cable).

Si la instalación se ha realizado correctamente, inicie la configuración del aparato como se describe en los siguientes capítulos.

4.7 Rotular los botones de timbre

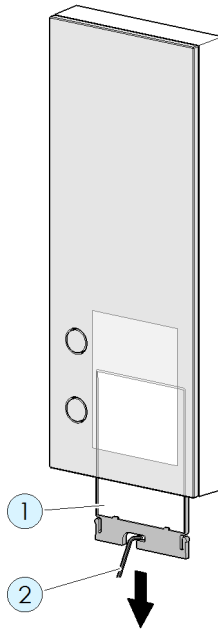

1. Extraiga el cajón **(1)** hacia abajo con la llave Allen adjunta **(2)**.
2. Retire el papel.
3. Rotule el papel según desee.
4. Coloque el papel en el cajón.
5. Deslice el cajón para cerrarlo.

Recorte placa insertable

Tamaño del papel: 50x69,5 mm

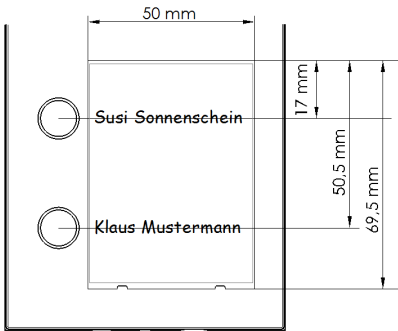

En la descripción de producto del aparato en nuestra página web encontrará nuestro **Label Assistant** (Asistente de rotulación). Le ayuda a rotular de forma sencilla y profesional la placa insertable.



5 Configuración

5.1 Ajustes de fábrica

Los siguientes parámetros vienen preconfigurados de fábrica:

Código PIN	0000
Función de abrepuertas	Bloqueado
Tiempo de apertura de la puerta	3 segundos
Duración de la conversación	1 minuto
Duración de la llamada de puerta	30 segundos
Número de llamada botón de timbre 1	11
Número de llamada botón de timbre 2	12
Aceptación de la llamada	Aceptación por marcación posterior de botón
Configuración del contacto de relé 1	Timbre externo para todos los botones de timbre
Configuración del contacto de relé 2	Abrepuertas
Caja de distribución	Ninguno



5.2 Restaurar la configuración de fábrica

1.		Acceso a la configuración (véase el capítulo Acceso a la configuración [► 26])
2.		Pulse la tecla de almohadilla y la tecla de estrella del teléfono
3.		Introducir el comando de configuración "99" en el teléfono
		Se escucha una melodía. Al cabo de unos 3 segundos escuchará el tono de confirmación positivo. El aparato se encuentra ahora en el estado de entrega.

5.3 Tonos de confirmación

Durante la programación, se le informa del estado de la misma mediante tonos de confirmación positivos o negativos.

Cada símbolo de nota corresponde a un pitido:

neutro	Se espera una entrada de tecla	
positivo	La programación ha sido aplicada	
negativo	La programación no ha sido aplicada	

5.4 Guardar y salir de la configuración

Para finalizar la configuración, basta con colgar el teléfono. A continuación, el aparato detecta automáticamente el final de la conversación y guarda la configuración modificada.

5.5 Notas para introducir los números de llamada

Entrada	Efecto
*	No conlleva la selección de este carácter, sino una pausa en la marcación de un segundo
**	Conlleva la marcación única de un carácter "*" Si se comunica con el teléfono deseado mediante el número de llamada "***1", deberá introducir "*****1" en la entrada del número de llamada del DoorLine
#	El DoorLine genera un impulso de flash de 100 ms
##	Conlleva la marcación única de un carácter "#"







5.6 Acceso a la configuración

Para acceder a la configuración, debe llamar a su DoorLine con un teléfono de tonos. La forma de llamar al DoorLine depende de la configuración de su sistema PBX .

Una vez establecida la conexión con el aparato, puede iniciar la configuración.

Notas

- Anote las secuencias numéricas correspondientes antes de iniciar la configuración.
- Si la programación es rechazada por el aparato (tono de confirmación negativo), deberá realizar de nuevo el paso de programación fallido.
- Si ha introducido un PIN erróneo tres veces seguidas, la conexión se interrumpirá.

1		Levantar el auricular
2		Llamar al aparato
		Se oye el tono de confirmación positivo
3		Pulsar dos veces la tecla almohadilla del teléfono
		Se escucha el tono de confirmación neutral
4		Introducir el PIN
		Oirá el tono de confirmación positivo y se encontrará en el modo de programación

Cuando escuche el tono de confirmación positivo, puede empezar a programar. En caso contrario, repita el procedimiento.

Si está en el modo de programación, puede realizar todas las opciones de configuración una tras otra.



5.7 Ajuste automático al sistema PBX

Para garantizar el mejor funcionamiento del manos libres en todos los sistemas PBX, su aparato puede ajustarse automáticamente al sistema correspondiente.

El ajuste dura aproximadamente 3 segundos. Durante el proceso se reproduce un tono de ajuste. Durante este tiempo, no hable en el auricular, ya que puede interferir con el ajuste automático.



Le recomendamos que realice este paso siempre después de restaurar la configuración de fábrica y después de una nueva instalación.

1.		Acceso a la configuración (véase el capítulo Acceso a la configuración [▶ 26])
2.		Pulse la tecla de almohadilla y la tecla de estrella del teléfono
3.		Introducir el comando de configuración "00" en el teléfono
		Espere unos 3 segundos hasta que suene el tono de calibración
		Se oye el tono de confirmación positivo. El aparato está ahora ajustado a su sistema PBX

Una vez completado el ajuste, puede ajustar tanto el volumen como la sensibilidad del micrófono acorde con sus preferencias.

5.8 Ajustar la sensibilidad y el volumen del micrófono







La sensibilidad del micrófono puede ajustarse en 10 pasos y el volumen del altavoz en 20 pasos. Cuando se alcanza el valor máximo o mínimo posible, se escucha un tono de confirmación positivo. Cada introducción correcta de una tecla se confirma con un tono neutro de confirmación.

Son posibles los siguientes códigos:

- | | |
|---|--|
| ② | El código número 2 reduce la sensibilidad del micrófono |
| ③ | El código número 3 aumenta la sensibilidad del micrófono |
| ⑤ | El código número 5 reduce el volumen del altavoz |
| ⑥ | El código número 6 aumenta el volumen del altavoz |

5.9 Cambiar el código PIN

En el estado de entrega, el código PIN de la configuración es "0000". Para evitar que los ajustes de su DoorLine sean modificados por personas no autorizadas, debe cambiar el código PIN de la siguiente manera:

1.		Acceso a la configuración (véase el capítulo Acceso a la configuración [► 26])
2.		Pulse la tecla de almohadilla y la tecla de estrella del teléfono
3.		Introducir el comando de configuración "88" en el teléfono
		Se escucha el tono de confirmación neutro
4.		Introducir el nuevo código PIN de 4 dígitos
		Se escucha el tono de confirmación neutro
5.		Repetir el nuevo código PIN
		Se oye el tono de confirmación positivo



Si el cambio del código PIN no se completa con el tono de confirmación positivo, compruebe si ha introducido el código PIN correcto al acceder a la configuración. DoorLine solo lo comprueba al final de todo el proceso.



Los cambios en la configuración solo son posibles si conoce su código PIN. Por razones de seguridad, introduzca su nuevo código PIN en la tabla de configuración (véase Visión general de la tabla de programación).

5.10 Números de llamada para botones de timbre





Cada botón de timbre puede ser almacenado con 2 números de llamada.

Al aceptar una conversación por marcación posterior de teclas, el segundo número de llamada se utiliza como número alternativo. Se marca si la llamada al primer número no se responde o el destino de la llamada está ocupado.

Al aceptar una conversación en modo directo, solo se marca el primer número de llamada.

5.10.1 Establecer números de llamada para los botones de timbre

Ejemplo de configuración: número de llamada 1 para el botón de timbre 1:

1.		Acceso a la configuración (véase el capítulo Acceso a la configuración [▶ 26])
2.		Pulse la tecla de almohadilla y la tecla de estrella del teléfono
3.		Introduzca el comando de configuración para el botón de timbre del número de llamada 1 "11" en el teléfono
4.		Tono neutro de confirmación
5.		Introducir el número de llamada (máx. 20 dígitos) que debe asignarse al botón de timbre (véase Notas para introducir los números de llamada [▶ 25])
		Si no se realiza ninguna entrada durante 5 segundos, se escuchará el tono de confirmación positivo y se almacenará el número de llamada



La configuración de los restantes números de llamada sigue el mismo patrón. Para ello, se deben utilizar los siguientes comandos:

# * 1 2	Configuración del número de llamada 2 para el botón de timbre 1
# * 2 1	Configuración del número de llamada 1 para el botón de timbre 2
# * 2 2	Configuración del número de llamada 2 para el botón de timbre 2

5.10.2 Borrar números de teléfono

Puede eliminar un número de teléfono almacenado en una tecla.

Ejemplo de configuración: Borrar el número de llamada 1 del botón de timbre 1:







1.		Acceso a la configuración (véase el capítulo Acceso a la configuración [► 26])
2.	# *	Pulse la tecla de almohadilla y la tecla de estrella del teléfono
3.	1 1	Introduzca el comando de configuración para el botón de timbre del número de llamada 1 "11" en el teléfono
4.		Tono neutro de confirmación
5.		Si no se realiza ninguna entrada durante 5 segundos, se escuchará el tono de confirmación positivo y se borrará el número de llamada

El borrado de los números de llamada de los restantes botones de timbre sigue el mismo procedimiento. Para ello, se deben utilizar los siguientes comandos:

# * 1 2	Borrar el número de llamada 2 para el botón de timbre 1
# * 2 1	Borrar el número de llamada 1 para el botón de timbre 2
# * 2 2	Borrar el número de llamada 2 para el botón de timbre 2

5.11 Habilitar la función de abrepuertas

Por razones de seguridad contra la apertura no autorizada, la puerta no puede abrirse si se ha establecido la conexión del teléfono con el interfono. Si se desea, esta función se puede desactivar.

1.		Acceso a la configuración (véase el capítulo Acceso a la configuración [► 26])
2.		Pulse la tecla de almohadilla y la tecla de estrella del teléfono
3.		Introducir el comando de configuración "04" en el teléfono
		Escuchará un tono neutro de confirmación
4.		Introducir la cifra 1 para activar la función de abrepuertas o
		Introducir la cifra 0 para bloquear la función de abrepuertas
		Finalmente, escuchará el tono de confirmación positivo

5.12 Establecer el tiempo del abrepuertas

Tiempo de accionamiento del abrepuertas.

Valores posibles: 1 a 9 segundos o desactivar con 0





Estado de entrega: 3 segundos

Al abrir la puerta con la marcación posterior #9

Si el contacto de relé 2 se ha definido como abrepuertas

o

si un contacto de una caja de distribución ha sido definido como abrepuertas con marcación posterior #de 9.





1.		Acceso a la configuración (véase Acceso a la configuración [► 26])
2.		Pulse la tecla de almohadilla y la tecla de estrella del teléfono
3.		Introducir el comando de configuración "05" en el teléfono
		Escuchará un tono neutro de confirmación
4.		Ajuste el tiempo de conmutación del abrepuertas introduciendo los dígitos del 1 al 9 (el dígito corresponde a la duración en segundos, 0=desactivado)
		Finalmente, escuchará el tono de confirmación positivo

Al abrir la puerta con la marcación posterior #8

Si el contacto de relé 1 se ha definido como abrepuertas

o

si un contacto de una caja de distribución ha sido definido como abrepuertas con marcación posterior de #8.

1.		Acceso a la configuración (véase Acceso a la configuración [► 26])
2.		Pulse la tecla de almohadilla y la tecla de estrella del teléfono
3.		Introducir el comando de configuración "03" en el teléfono
		Escuchará un tono neutro de confirmación
4.		Ajuste el tiempo de conmutación del abrepuertas introduciendo los dígitos del 1 al 9 (el dígito corresponde a la duración en segundos, 0=desactivado)
		Finalmente, escuchará el tono de confirmación positivo

5.13 Establecer la duración de la conversación

Establecimiento de la duración de la conversación al DoorLine.

Una vez transcurrido este tiempo, la conversación finaliza automáticamente.

Estado de entrega: un minuto

Valores posibles: de 1 a 9 minutos en pasos de minutos o 0 para "sin restricción".

1.		Acceso a la configuración (véase Acceso a la configuración [► 26])
2.		Pulse la tecla de almohadilla y la tecla de estrella del teléfono
3.		Introducir el comando de configuración "07" en el teléfono
		Escuchará un tono neutro de confirmación
4.		Establezca la duración de la conversación introduciendo los dígitos del 1 al 9 (el dígito corresponde a la duración en minutos, 0= sin restricción)
		Finalmente, escuchará el tono de confirmación positivo

5.14 Establecer la duración de la llamada a la extensión

Establecimiento de la duración de la llamada de puerta a la extensión de su sistema PBX.

Estado de entrega: 30 segundos

Valores posibles: de 1 a 99 segundos.



La duración de la llamada de puerta a la extensión solo puede ajustarse si la aceptación de conversación está configurada como "marcación posterior de teclas". Si la aceptación de conversación está configurada como "modo directo", el ajuste de la duración de la llamada no tiene efecto. Después de pulsar un botón de timbre, el tiempo establecido para la duración de la conversación se agota inmediatamente.



1.		Acceso a la configuración (véase Acceso a la configuración [► 26])
2.		Pulse la tecla de almohadilla y la tecla de estrella del teléfono
3.		Introducir el comando de configuración "08" en el teléfono
		Escuchará un tono neutro de confirmación
4.		Introducir la duración de la llamada con los dígitos 01, ..., 99 (en pasos de un segundo). La entrada debe hacerse con dos dígitos
		Finalmente, escuchará el tono de confirmación positivo

5.15 Establecer el tipo de aceptación de conversación

Determina la forma en que se acepta una conversación en el teléfono después de haber pulsado un botón de timbre en el DoorLine.



5.15.1 Aceptación de conversación por marcación posterior de teclas

La comunicación de voz entre el interfono y el teléfono solo se establece después de descolgar el auricular y pulsar cualquier dígito del teléfono.

1.		Acceso a la configuración (véase el capítulo Acceso a la configuración [► 26])
2.		Pulse la tecla de almohadilla y la tecla de estrella del teléfono
3.		Introducir el comando de configuración "70" en el teléfono
		Se oye el tono de confirmación positivo

5.15.2 Aceptación de conversación en modo directo

La comunicación de voz entre el interfono y el teléfono se establece de inmediato en cuanto se ha descolgado el auricular.

1.		Acceso a la configuración (véase el capítulo Acceso a la configuración [► 26])
2.		Pulse la tecla de almohadilla y la tecla de estrella del teléfono
3.		Introducir el comando de configuración "71" en el teléfono
		Se oye el tono de confirmación positivo

5.16 Preparar el desvío de llamadas

Se pueden almacenar dos números de llamada a los que se debe desviar una conversación de puerta en caso necesario (conmutación de farmacia).

Al aceptar una conversación por marcación posterior de teclas, el segundo número de llamada se utiliza como número alternativo. Se marca si la llamada al primer número no se responde o el destino de la llamada está ocupado.

Al aceptar una conversación en modo directo, solo se marca el primer número de llamada.







El desvío de llamadas a estos números de llamada puede activarse/desactivarse para cada botón de timbre según sea necesario (véase el capítulo Activar/desactivar el desvío de llamadas [▶ 55]).

Requisito para el desvío de llamadas a un destino externo

La extensión analógica a la que está conectado el DoorLine debe tener autorización para realizar llamadas telefónicas externas.

En la mayoría de los sistemas telefónicos, esta función se denomina "acceso a línea externa".

5.16.1 Establecer los números de llamada para el desvío de llamadas

1.		Acceso a la configuración (véase el capítulo Acceso a la configuración [▶ 26])
2.		Pulse la tecla de almohadilla y la tecla de estrella del teléfono
3.		Para introducir el primer número de llamada: Introduzca el comando de configuración "51" en el teléfono o
		Para introducir el número alternativo: Introduzca el comando de configuración "52" en el teléfono
4.		Tono neutro de confirmación
5.		Introducir el número de destino (máximo 20 dígitos) (véase Notas para introducir los números de llamada [▶ 25])
		Si no se realiza ninguna entrada durante 5 segundos, se escuchará el tono de confirmación positivo y se almacenará el número de llamada

5.16.2 Borrar números de llamada para el desvío de llamadas

1.		Acceso a la configuración (véase el capítulo Acceso a la configuración [▶ 26])
2.		Pulse la tecla de almohadilla y la tecla de estrella del teléfono
3.		Para borrar el primer número de llamada: Introduzca el comando de configuración "51" en el teléfono o
		Para borrar el número alternativo: introduzca el comando de configuración "52" en el teléfono
4.		Tono neutro de confirmación
5.		Si no se realiza ninguna entrada durante 5 segundos, se escuchará el tono de confirmación positivo y se borrará el número de llamada

5.17 Configurar los contactos de relé





Los dos contactos de relé se pueden utilizar





- como abrepuertas o
- para controlar un timbre de puerta.

Cada contacto puede asignarse a uno o a ambos botones de timbre.

El contacto del relé se conmuta cuando se pulsa un botón de timbre. El contacto se conmuta mientras el botón de timbre esté pulsado.

5.17.1 Configuración del contacto de relé 1





1.		Acceso a la configuración (véase el capítulo Acceso a la configuración [► 26])
2.		Pulse la tecla de almohadilla y la tecla de estrella del teléfono
3.		Introducir el comando de configuración "61" en el teléfono
		Tono neutro de confirmación
4.		Introducir el comando de conmutación según la siguiente tabla
		Se escucha el tono de confirmación positivo





Comando de conmutación	Botón de timbre	Botón de timbre	Marca-ción posterior	Comentario
	1	2	#8	
0	-	-		El contacto de relé 1 conmuta con la marca-ción posterior de #8 durante una comunicación de voz.
1		-	-	
2	-		-	
3			-	Ajuste de fábrica.

Ejemplo: Quiere asignar un timbre de puerta al contacto de relé 1. El timbre de la puerta debe sonar cuando se pulsa el botón del timbre 2. A continuación, después de acceder a la configuración, introduzca lo siguiente: #*61↓2 ↓↓

5.17.2 Configuración del contacto de relé 2

Configuración del contacto de relé 2





1.		Acceso a la configuración (véase el capítulo Acceso a la configuración [► 26])
2.		Pulse la tecla de almohadilla y la tecla de estrella del teléfono
3.		Introducir el comando de configuración "62" en el teléfono
		Tono neutro de confirmación
4.		Introducir el comando de conmutación según la siguiente tabla
		Se escucha el tono de confirmación positivo

Comando de conmutación	Botón de timbre	Botón de timbre	Marca-ción posterior	Comentario
	1	2	#9	
0	-	-		El contacto de relé 2 conmuta con la marcación posterior de #9 durante una comunicación de voz. Ajuste de fábrica.
1		-	-	
2	-		-	
3			-	

6 Configuración de la caja de distribución













Se puede conectar una caja de distribución SB-442 al interfono. Así es posible operar dos unidades residenciales separadas con sistemas telefónicos independientes. La caja de distribución SB-442 dispone de tres contactos de relé configurables adicionales.

6.1 Registrar la caja de distribución

1.		Acceso a la configuración (véase Acceso a la configuración [► 26])
2.		Pulse la tecla de almohadilla y la tecla de estrella del teléfono
3.		Introducir el comando de configuración "01" en el teléfono
		Escuchará un tono neutro de confirmación
4.		Introducir los dígitos 1 para registrar la caja de distribución SB-442 o Introducir el dígito 0 si no se va a utilizar ninguna caja de distribución
		Finalmente, escuchará el tono de confirmación positivo

6.2 Establecer el código PIN de la caja de distribución

Por razones de seguridad, la comunicación entre el DoorLine y la caja de distribución está protegida por un código PIN. En el estado de entrega, el código PIN de la caja de distribución es "0000". Para poder utilizar la caja de distribución, es necesario cambiar este código PIN. El código PIN debe tener entre 4 y 12 caracteres y solo puede estar formado por dígitos.

1.		Acceso a la configuración (véase Acceso a la configuración [► 26])
2.		Pulse la tecla de almohadilla y la tecla de estrella del teléfono
3.		Introducir el comando de configuración "02" en el teléfono
		Escuchará un tono neutro de confirmación
4.		Introducir el código PIN anterior (por ejemplo, funciona "0000")
5.		Pulsar la tecla almohadilla del teléfono
		Se escucha el tono de confirmación neutral
6.		Introducir el nuevo código PIN ("0000" no se acepta)
7.		Pulsar la tecla almohadilla del teléfono
		Se escucha el tono de confirmación neutral
8.		Introducir el nuevo código PIN
9.		Pulsar la tecla almohadilla del teléfono
		Cuando el nuevo código PIN haya sido almacenado en la caja de distribución, escuchará el tono de confirmación positivo. Esto puede tardar unos segundos o
		Si se ha producido un error, se escuchará el tono de confirmación negativo (8 tonos cortos). Tras el tercer intento fallido, la conexión se desconecta. El proceso debe repetirse desde el punto 1







Solo se puede introducir un código PIN para la caja de distribución si esta se ha registrado previamente (véase Registrar la caja de distribución [► 41]).





6.3 Asignar una conexión de sistema telefónico a un botón de timbre

Defina qué conexión de sistema telefónico de la caja de distribución debe utilizarse al pulsar los botones de timbre.

Conexión del sistema telefónico, ajustar el botón del timbre 1

1.		Acceso a la configuración (véase Acceso a la configuración [► 26])
2.		Pulse la tecla de almohadilla y la tecla de estrella del teléfono
3.		Introducir el comando de configuración "13" en el teléfono
		Escuchará un tono neutro de confirmación
4.		Seleccione la conexión del sistema telefónico de la caja de distribución introduciendo el número 1 o 2
5.		Se oye el tono de confirmación positivo

Conexión del sistema telefónico, ajustar el botón del timbre 2

1.		Acceso a la configuración (véase Acceso a la configuración [► 26])
2.		Pulse la tecla de almohadilla y la tecla de estrella del teléfono
3.		Introducir el comando de configuración "23" en el teléfono
		Escuchará un tono neutro de confirmación
4.		Seleccione la conexión del sistema telefónico de la caja de distribución introduciendo el número 1 o 2
5.		Se oye el tono de confirmación positivo

6.4 Configurar los contactos de relé de la caja de distribución



Los tres contactos de relé se pueden utilizar

- como abrepuertas o
- para controlar un timbre de puerta.







Cada contacto puede asignarse a uno o a ambos botones de timbre.

El contacto del relé se conmuta cuando se pulsa un botón de timbre. El contacto se conmuta mientras el botón de timbre esté pulsado.

6.4.1 Configurar el contacto de relé 1 de la caja de distribución

1.		Acceso a la configuración (véase el capítulo Acceso a la configuración [► 26])
2.		Pulse la tecla de almohadilla y la tecla de estrella del teléfono
3.		Introducir el comando de configuración "63" en el teléfono
		Tono neutro de confirmación

4.		Introducir el comando de conmutación según la siguiente tabla
		Se escucha el tono de confirmación positivo





Comando de conmutación	Botón de timbre	Botón de timbre	Marcación posterior	Comentario
	1	2	#8/9	
0	-	-		El contacto de relé 1 conmuta con la marcación posterior de #9 durante una comunicación de voz. Ajuste de fábrica.
1		-	-	
2	-		-	
3			-	
4	-	-		El contacto de relé 1 conmuta con la marcación posterior de #8 durante una comunicación de voz.







6.4.2 Configurar el contacto de relé 2 de la caja de distribución

1.		Acceso a la configuración (véase el capítulo Acceso a la configuración [► 26])
2.		Pulse la tecla de almohadilla y la tecla de estrella del teléfono
3.		Introducir el comando de configuración "64" en el teléfono
		Tono neutro de confirmación
4.		Introducir el comando de conmutación según la siguiente tabla
		Se escucha el tono de confirmación positivo

Comando de conmutación	Botón de timbre	Botón de timbre	Marca- ción pos- terior	Comentario
	1	2	#8/9	
0	-	-		El contacto de relé 2 conmuta con la marcación posterior de #9 durante una comunicación de voz.
1		-	-	Ajuste de fábrica.
2	-		-	
3			-	
4	-	-		El contacto de relé 2 conmuta con la marcación posterior de #8 durante una comunicación de voz.

6.4.3 Configurar el contacto de relé 3 de la caja de distribución

1.		Acceso a la configuración (véase el capítulo Acceso a la configuración [▶ 26])
2.		Pulse la tecla de almohadilla y la tecla de estrella del teléfono
3.		Introducir el comando de configuración "65" en el teléfono
		Tono neutro de confirmación
4.		Introducir el comando de conmutación según la siguiente tabla
		Se escucha el tono de confirmación positivo

Comando de conmutación	Botón de timbre	Botón de timbre	Marca- ción pos- terior	Comentario
	1	2	#8/9	
0	-	-		El contacto de relé 3 conmuta con la marcación posterior de #9 durante una comunicación de voz.
1		-	-	
2	-		-	Ajuste de fábrica.
3			-	
4	-	-		El contacto de relé 3 conmuta con la marcación posterior de #8 durante una comunicación de voz.

7 Visión general de la tabla de programación

La siguiente tabla contiene una visión general de todos los comandos de programación. Para estos comandos de programación es necesario acceder primero a la configuración por medio del código PIN.

Para introducir números de llamada, consulte las Notas para introducir los números de llamada [▶ 25].

Comando de programación	Ajustes propios	Descripción
##<Código PIN>		Acceso a la configuración. Configuración de fábrica del código PIN: 0000
#*00		Ajuste automático al sistema TK
#*01 <caja de distribución>		Caja de distribución: 0=sin caja de distribución 1=Utilizar caja de distribución
#*02 <PIN-antiguo>#<PIN-nuevo>#<PIN-nuevo>#		Cambiar el código PIN caja de distribución
#*04 <función de abrepuertas>		Función de abrepuertas: 0 = bloqueado 1 = autorizado Ajuste de fábrica: bloqueado
#*05 <tiempo de apertura de la puerta>		Tiempo de conmutación del abrepuertas: 1 a 9 segundos o 0 (sin posibilidad de apertura de la puerta) Ajuste de fábrica: 3 segundos
#*07 <duración de la conversación>		Establecer la duración máxima de la conversación: 1-9 minutos o 0 = sin restricciones Ajuste de fábrica: 1 minuto

Comando de programación	Ajustes propios	Descripción
#*08 <duración de la llamada>		Duración de la llamada a la extensión: 01-99 segundos (introducir dos dígitos) Ajuste de fábrica: 30 segundos
#*11 <número de llamada>		Número de llamada al que se debe llamar con el botón de timbre 1
#*12 <número de llamada>		Número alternativo al que llamar con el botón de timbre 1
#*13 <1 o 2>		Asignar la conexión del sistema telefónico-caja de distribución al botón de timbre 1
#*21 <número de llamada>		Número de llamada al que se debe llamar con el botón de timbre 2
#*22 <número de llamada>		Número alternativo al que llamar con el botón de timbre 2
#*23 <1 o 2>		Asignar la conexión del sistema telefónico-caja de distribución al botón de timbre 2
#*51 <número de teléfono>		Número de llamada al que se debe llamar cuando el desvío de llamadas está activo
#*52 <número de teléfono>		Número alternativo al que se debe llamar en caso de desvío de llamadas activo
#*61 <comando 0-3>		Configuración del contacto de relé 1. Véase Configurar los contactos de relé [▶ 39]
#*62 <comando 0-3>		Configuración del contacto de relé 2. Véase Configurar los contactos de relé [▶ 39]

Comando de programación	Ajustes propios	Descripción
#*63 <comando 0-4>		Configuración caja de distribución - contacto de relé 1. Véase Configurar los contactos de relé de la caja de distribución [► 44]
#*64 <comando 0-4>		Configuración caja de distribución - contacto de relé 2. Véase Configurar los contactos de relé de la caja de distribución [► 44]
#*65 <comando 0-4>		Configuración caja de distribución - contacto de relé 3. Véase Configurar los contactos de relé de la caja de distribución [► 44]
#*70		Aceptación de conversación por botón (ajuste de fábrica)
#*71		Aceptación de conversación mediante modo directo
#*88 <PIN><PIN>		Introducir el nuevo código PIN dos veces
#*99		Restablecer la configuración de fábrica
2		Reducir la sensibilidad del micrófono
3		Aumentar la sensibilidad del micrófono
5		Bajar el volumen del altavoz
6		Aumentar el volumen del altavoz

Salir de la programación









Colgar el auricular
o introducir #0.

8 Uso en la vida cotidiana





8.1 Contestar una llamada de puerta

Se pulsa un botón de timbre en el interfono.
Se llama al número de teléfono almacenado.
El teléfono de la extensión llamada suena.



Con el preajuste "Aceptación de conversación por botón"

1.		Descolgar el teléfono. Un tono de atención (bip) indica una llamada del interfono
		Pulse cualquier tecla numérica
		Se establece la comunicación de voz
2.		Para finalizar la comunicación de voz, basta con colgar el auricular o
		introducir los números de código #0 (se desconecta la comunicación inmediatamente) o
		se ha alcanzado la duración máxima de la conversación. La comunicación se desconecta automáticamente

En el preajuste "Aceptación de conversación en modo directo"

1.		Descolgar el teléfono
		La comunicación de voz se establece directamente
2.		Para finalizar la comunicación de voz, basta con colgar el auricular o
		introducir los números de código #0 (se desconecta la comunicación inmediatamente) o
		se ha alcanzado la duración máxima de la conversación. La comunicación se desconecta automáticamente

8.2 Abrir una puerta

1.		Se realiza una llamada a la puerta
2.		Introducir el comando de botón #8 (Si el contacto de relé 1 está configurado como abrepuertas) o
		Introducir el comando de botón #9 (Si el contacto de relé 2 está configurado como abrepuertas)
		El abrepuertas está activado





Atención:

- En el estado de suministro del DoorLine, no se puede abrir la puerta desde el teléfono cuando se establece una llamada. Si se quiere prescindir de esta medida de seguridad, se puede anular configurándola de forma correspondiente (véase el capítulo Habilitar la función de abrepuertas [► 31]).
- El tiempo de funcionamiento del abrepuertas eléctrico puede ajustarse de 1 a 9 segundos (véase el capítulo Establecer el tiempo del abrepuertas [► 32]).



8.3 Llamar al interfono

También se puede llamar directamente al interfono.

Establecer la conexión

1.		Descolgar el teléfono
2.		Introducir el número de llamada de su interfono
		Se oye el tono de confirmación positivo
		Se establece la comunicación de voz

Finalizar la comunicación

1.		Para finalizar la comunicación de voz, basta con colgar el auricular o
		introducir los números de código #0 (se desconecta la comunicación inmediatamente) o
		se ha alcanzado la duración máxima de la conversación. La comunicación se desconecta automáticamente



En caso de ruidos fuertes, puede que la conexión no se desconecte inmediatamente. En este caso, utilice la opción #0 para terminar la conexión. En cualquier caso, la conexión se desconecta después del tiempo establecido.

8.4 Activar/desactivar el desvío de llamadas









Ejemplo:

Sale de casa y espera un servicio de paquetería o una visita importante. Ahora puede desviar la conversación de puerta a su teléfono móvil o a otro teléfono cuando salga de su casa.









Requisito previo:

Los números de llamada para el desvío de llamadas deben definirse previamente (véase el capítulo Preparar el desvío de llamadas [▶ 37]).

Activar el desvío de llamadas

1.		Descolgar el teléfono
2.		Llamar al interfono
		Se oye el tono de confirmación positivo
3.		Pulse la tecla almohadilla
4.		Introducir el dígito (1-2) del botón de timbre correspondiente
5.		Introducir el dígito 1 para la activación
		Se oye el tono de confirmación positivo. El desvío está activado
6.		Colgar el auricular

Desactivar el desvío de llamadas

1.		Descolgar el teléfono
2.		Llamar al interfono
		Se oye el tono de confirmación positivo
3.		Pulse la tecla almohadilla
4.		Introducir el dígito (1-2) del botón de timbre correspondiente
5.		Introducir el dígito 0 para la desactivación
		Se oye el tono de confirmación positivo. El desvío de llamadas está desactivado
6.		Colgar el auricular

8.5 Comandos directos durante una comunicación de voz

Durante una llamada de puerta, también tiene las siguientes opciones de entrada en su teléfono:

# 0	Desconecta la conexión inmediatamente. El interfono pasa al modo de reposo
# 1 0	Desactivar el desvío de llamadas botón 1
# 1 1	Activar el desvío de llamadas botón 1
# 2 0	Desactivar el desvío de llamadas botón 2
# 2 1	Activar el desvío de llamadas botón 2
# 8 o # 9	<p>Activa el abrepuertas</p> <p>La función solo está disponible si</p> <ul style="list-style-type: none"> ▪ un contacto de relé está configurado como abrepuertas y <ul style="list-style-type: none"> – la llamada de puerta ha sido establecida por el interfono o – la función de abrepuertas se ha activado en la configuración del interfono

Atención:

Los contactos solo se pueden conmutar mediante estos comandos directos si se les ha asignado la función "marcación posterior" en la configuración.

9 Averías y solución de problemas

La siguiente tabla contiene las averías más frecuentes y las soluciones. En caso de otras averías, póngase en contacto con su distribuidor especializado o con nuestra línea de asistencia técnica (véase contraportada).

No funciona	No hay tensión de funcionamiento	Comprobar la instalación Comprobar las conexiones en los bornes para ver si la secuencia de conexión es correcta
Iluminación de las teclas presente, pero sin función	DoorLine no está conectado al sistema telefónico	Conectar el DoorLine al sistema telefónico según las instrucciones de montaje y uso
Señalización incorrecta del timbre Sin selección	Programación incorrecta de los números de llamada a los botones de timbre	Comprobar la programación de los botones, repetir si es necesario
La comunicación de voz no se establece después de contestar al teléfono	Aceptación de llamada mediante tecla programado (ajuste de fábrica)	Activar el "modo directo" si se desea

10 Mantenimiento, cuidado y eliminación

10.1 Limpieza

Atención: Los productos de limpieza inadecuados pueden dañar la superficie del aparato.

Limpie el aparato con un paño suave y ligeramente húmedo. No utilice nunca objetos duros ni productos de limpieza abrasivos o agresivos.

10.2 Almacenamiento

Cuando el aparato no esté montado, guárdelo en un lugar libre de condensación a una temperatura ambiente de -20 °C a +60 °C.

10.3 Desmontaje

Antes de desmontar el aparato, desconecte la alimentación de todos los componentes utilizados.

Proceda en el orden inverso al del montaje (véase Montar el aparato en la placa de montaje [▶ 15]).

10.4 Eliminación

10.4.1 Eliminar el material de embalaje

Todos los materiales de embalaje son ecológicos y reutilizables. El material de embalaje puede devolverse en el punto de venta o llevarse a los puntos de recogida de residuos de papel y plástico de la zona.

10.4.2 Eliminar el aparato antiguo



El producto pertenece al grupo de equipos eléctricos y electrónicos. De acuerdo con la Directiva CE 2012/96/CE, no debe eliminarse con los residuos domésticos, sino que debe llevarse al punto de recogida local de residuos de aparatos eléctricos y electrónicos.







Línea de asistencia técnica

Si tiene alguna pregunta relativa al funcionamiento o la configuración de su DoorLine que no pueda resolverse en las presentes instrucciones de uso, póngase en contacto con su distribuidor especializado.

Si su distribuidor especializado no puede ayudarle, nuestra línea de asistencia técnica está a su disposición.

El uso de la línea de asistencia técnica está sujeto a los costes de conexión habituales.

Línea de asistencia técnica de Telegärtner Elektronik

Tel: +49 7951 488 9200
De lunes a jueves: 7:00 - 16:30
Viernes: 7:00 - 13:00
service@telegaertner-elektronik.de

Editor / Fabricante:

Telegärtner Electronics GmbH
Hofäckerstrasse 18
D-74564 Crailsheim
+49 7951 4880

www.telegaertner-elektronik.de
info@telegaertner-elektronik.de



Edición:

9.1 / 2021/11/12
ES-Traducción del manual de instrucciones de montaje y funcionamiento original
Artículo No. : 115668